

2 Przed użyciem

2.1 Przewidziane zastosowanie

- Wskazania i przeciwwskazania: Użytkownik może napędzać wózek samodzielnie lub może być popychany przez opiekuna. Wózek inwalidzki jest przeznaczony dla osób w podeszłym wieku lub osób o ograniczonej zdolności lub braku zdolności chodzenia, z powodów takich jak paraliż, utrata kończyn, uszkodzenia lub deformacji kończyn, sztywne lub uszkodzone stawy, niewydolność serca i słabe krążenie krwi, zaburzenia równowagi, kacheksja (ubytków masy mięśniowej), ... **NIE WOLNO** używać wózka inwalidzkiego bez pomocy asystenta, jeśli użytkownik cierpi na zaburzenia fizyczne lub psychiczne, które mogłyby narazić użytkownika lub inne osoby na niebezpieczeństwo podczas jazdy na wózku. Z wymienionych powodów należy przed rozpoczęciem użytkowania wózka zasięgnąć porady lekarza i upewnić się, że wyspecjalizowany sprzedawca zapoznał się z jego poradą.
- Niniejszy wózek inwalidzki jest przeznaczony do użytku w pomieszczeniach i na zewnątrz.
- Niniejszy wózek inwalidzki jest zaprojektowany i produkowany do transportu wyłącznie jednej (1) osoby ważącej maksymalnie 250kg. Nie jest przeznaczony do transportu towarów, przedmiotów ani innego wykorzystania niż wcześniej opisane.
- Używać wyłącznie akcesoriów i części zapasowych zatwierdzonych przez Vermeiren.
- Należy się zapoznać ze wszystkimi danymi technicznymi i ograniczeniami wózka, które wskazano w rozdziale 6.
- Gwarancja na produkt jest udzielona przy założeniu normalnego użytkowania i konserwacji, opisanych w niniejszej instrukcji. Uszkodzenie produktu spowodowane nieprawidłową eksploatacją lub brakiem konserwacji spowoduje unieważnienie gwarancji.

2.2 Symbole na wózku inwalidzkim

 PRZESTROGA Rzyko obrażeń i/lub uszkodzeń

Należy przeczytać zalecenia podane w niniejszej instrukcji i postępować zgodnie z nimi. Niestosowanie się do tych zaleceń może spowodować uraz lub uszkodzenie wózka inwalidzkiego.

Podczas użytkowania należy pamiętać o ostrzeżeniach ogólnych:

- Nie korzystać z wózka inwalidzkiego będąc pod wpływem alkoholu, leków lub innych substancji mogących wpływać na zgodności do jazdy.
- Należy pamiętać, że niektóre części wózka mogą się mocno rozgrzewać lub ochładzać pod wpływem temperatury zewnętrznej, promieniowania słonecznego lub urządzeń grzewczych. Zachować ostrożność podczas dotykania. Nosić odzież ochronną podczas chłodnej pogody. Będąc na zewnątrz można założyć rękawice do jazdy, poprawiając chwytność obręczy napędowej.
- Nie dokonywać żadnych modyfikacji wózka inwalidzkiego.

Korzystając z wózka inwalidzkiego musisz być świadomym, że w zależności od użytych ustawień może on kolidować z niektórymi systemami antykradzieżowymi. Może to spowodować uruchomienie alarmu w sklepie.

2.3 Symbole na wózku inwalidzkim



Maksymalna masa użytkownika w kg



Do użytku na zewnątrz/w pomieszczeniach



Maksymalne bezpieczne nachylenie terenu w ° (stopniach)

Oznaczenie typu

2.4 Transport

2.4.1 Transport w pojeździe jako bagaż

 OSTRZEŻENIE Ryzyko obrażeń



- NIE używać wózka inwalidzkiego jako siedzenia w pojeździe, patrz kolejny symbol.
 - Należy upewnić się, że wózek inwalidzki jest prawidłowo umocowany. Pozwoli to zapobiec urazom pasażerów podczas kolizji lub gwałtownego hamowania.
 - NIGDY nie używaj jednego pasa bezpieczeństwa do zabezpieczenia pasażera i wózka inwalidzkiego.
1. Wymontuj podnóżki, podłokietniki i akcesoria.
 2. Umieść podnóżki, podłokietniki i akcesoria w bezpiecznym miejscu.
 3. Jeśli to możliwe, złóż wózek inwalidzki i zdejmij tylne koła.
 4. Umieść wózek inwalidzki w bagażniku.
 5. Jeśli wózek NIE znajduje się w przedziale bagażowym oddzielonym od kabiny pasażerów, dokładnie umocuj ramę wózka inwalidzkiego do pojazdu. Możesz skorzystać z nieużywanych pasów bezpieczeństwa.

2.5 Składanie / Rozkładanie

 PRZESTROGA Ryzyko obrażeń

Trzymaj palce w bezpiecznej odległości od ruchomych części wózka inwalidzkiego.

2.5.1 Rozkładanie wózka inwalidzkiego

1. Stań za wózkiem inwalidzkim.
2. Trzymając za uchwyty, maksymalnie rozłóż wózek.
3. Stań przed wózkiem inwalidzkim.
4. Dociśnij obie rurki siedziska w dół, aż zostaną zablokowane na pozycjach.
5. Umieść poduszkę siedziska i oparcia w wózku (patrz §3.4 i §3.5).
6. Zamontuj drążek poprzeczny do uchwytów (patrz §3.6).

2.5.2 Składanie wózka inwalidzkiego

1. Gdy drążek poprzeczny jest dostępny, zdjęć drążek do pchania (patrz §3.6).
2. Złóż płyty podnózek lub wymontuj podnózek (patrz § 3.1).
3. Zdjąć poduszki siedziska i oparcia (patrz §3.4 i §3.5).
4. Weź rurki siedziska i pociągnij je do góry.
5. Nacisnąć na uchwyty ręczne, aby złożyć wózek dalej.

2.6 Przechowywanie

- i** Wózek inwalidzki powinien być przechowywany w suchym środowisku, aby zapobiec tworzeniu się na nim pleśni i uszkodzeniu tapicerki, patrz też rozdział 6.

3 Używanie wózka

 **OSTRZEŻENIE** Ryzyko obrażeń

- Zacząć od przeczytania poprzednich rozdziałów i zaznajomienia się z przewidzianym zastosowaniem. NIE używać wózka, dopóki wszystkie instrukcje nie zostaną przeczytane i zrozumiane.
- W razie wątpliwości i pytań prosimy o kontakt z lokalnym wyspecjalizowanym sprzedawcą, opiekunem lub doradcą technicznym, który udzieli pomocy.
- Upewnić się, że ręce, odzież, pasy, sprzączki lub biżuteria nie zablokują się w kołach lub innych ruchomych częściach podczas użytkowania lub regulacji.

3.1 Montaż i demontaż podnóżków

 **PRZESTROGA** Ryzyko obrażeń

Przed użyciem wózka należy upewnić się, że podnóżki są bezpiecznie umocowane.

Aby zamontować podnóżki:

1. Przytrzymaj podnóżek w poprzek po zewnętrznej stronie ramy wózka i zamontuj rurkę ① w ramie.
2. Należy obrócić podnóżek do wewnątrz, aż wskoczy na swoje miejsce.
3. Obróć płytę podnóżka w dół.
4. Sprawdź, czy podnóżki są odpowiednio zamocowane.

Aby zdemontować podnóżki:

1. Chwyć płytę podnóżka.
2. Obróć płytę podnóżka w górę.
3. Pociągnij za uchwyt ②.
4. Obrócić podnóżek na zewnątrz wózka, aż uwolni się z ograniczników.
5. Wyciągnij rurkę podnóżka z ramy ①.

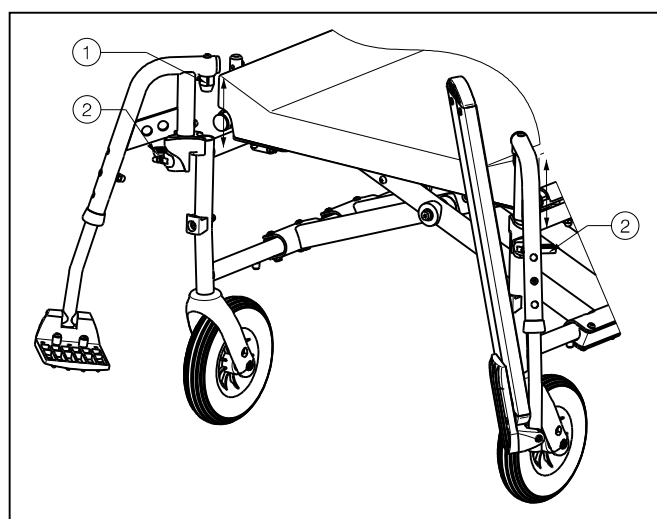

3.2 Obsługa hamulców

 **PRZESTROGA** Ryzyko obrażeń

- Hamulce nie służą do spowalniania wózka inwalidzkiego w trakcie ruchu. Należy ich używać wyłącznie, aby nie dopuścić do niepożądanych ruchów wózka.
- Na prawidłową pracę hamulców wpływ ma zużycie oraz zanieczyszczenie ogumienia (woda, olej, błoto, ...). Należy sprawdzać stan ogumienia przed każdym użyciem.
- Hamulce są regulowane i mogą ulec zużyciu. Należy sprawdzać stan hamulców przed każdym użyciem.
- Przed zwolnieniem hamulców należy upewnić się, że wózek inwalidzki znajduje się na płaskiej, poziomej powierzchni. Nigdy nie zwalnij obu hamulców jednocześnie.

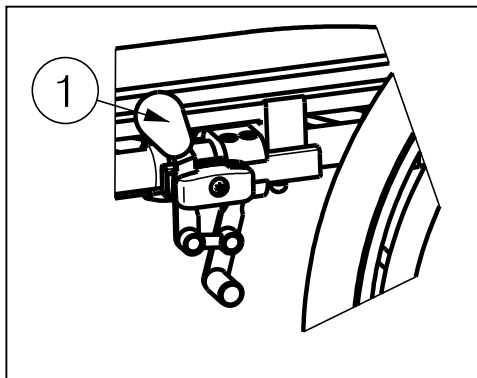

Aby zaciągnąć hamulec:

1. Należy popchnąć dźwignie hamulców ① w przód, aż da się słyszeć wyraźne kliknięcie.

Aby zwolnić hamulce:

1. Zwolnij jeden hamulec, pociągając dźwignię ① w tył.
2. Przytrzymaj dłonią obręcz zwolnionego koła.
3. Zwolnij drugi hamulec, pociągając dźwignię w tył.

3.3 Montaż i demontaż podłokietników

 **PRZESTROGA** Ryzyko obrażeń

- Trzymaj palce, zapięcia i odzież z dala od spodniej części podłokietnika.
- Przed użyciem wózka upewnij się, że podłokietniki są prawidłowo zapięte.

Podłokietniki można zamontować zgodnie z poniższą instrukcją.

1. Zamontuj tylną rurkę podłokietnika w ramie ① (rys. A).
2. Upewnij się, że podłokietnik jest prawidłowo zamocowany.
3. Pochyl podłokietniki w przód.
4. Wyciągnij dźwignię ② z ramy ③ do góry (rys. B).
5. Zamocuj przednią rurkę podłokietnika ④ w ramie ③ (rys. B).

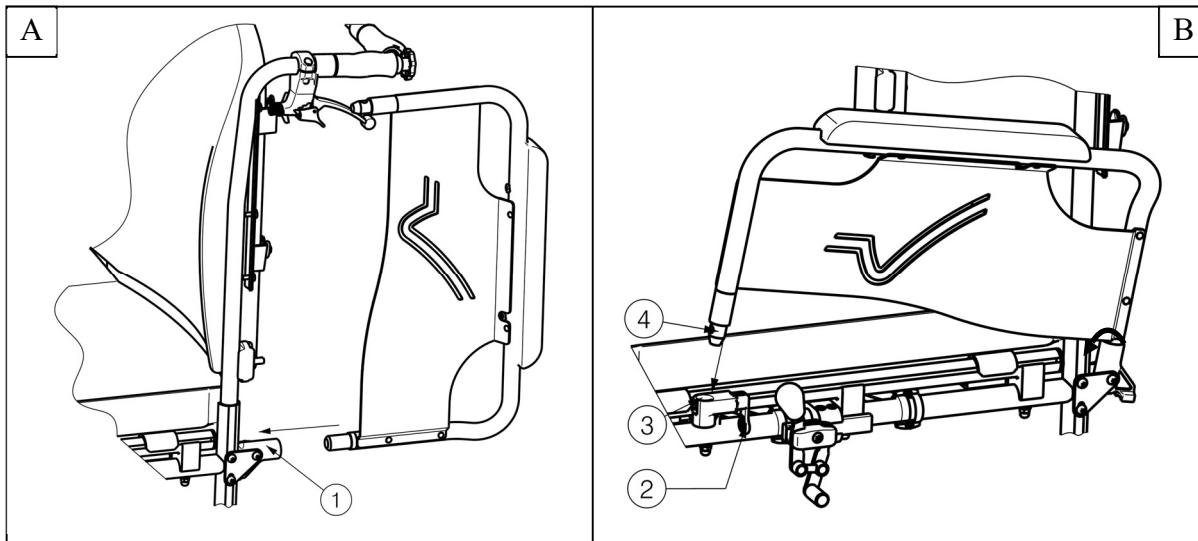

Aby rozłożyć i zdemontować podłokietniki:

1. Naciśnij dźwignię ② i pociągnij przód podłokietnika w górę. (rys. C).
2. Odchyl podłokietniki w tył.
3. Aby wymontować podłokietniki, wyciągnij tylną część podłokietnika z ramy ③ (rys. D).

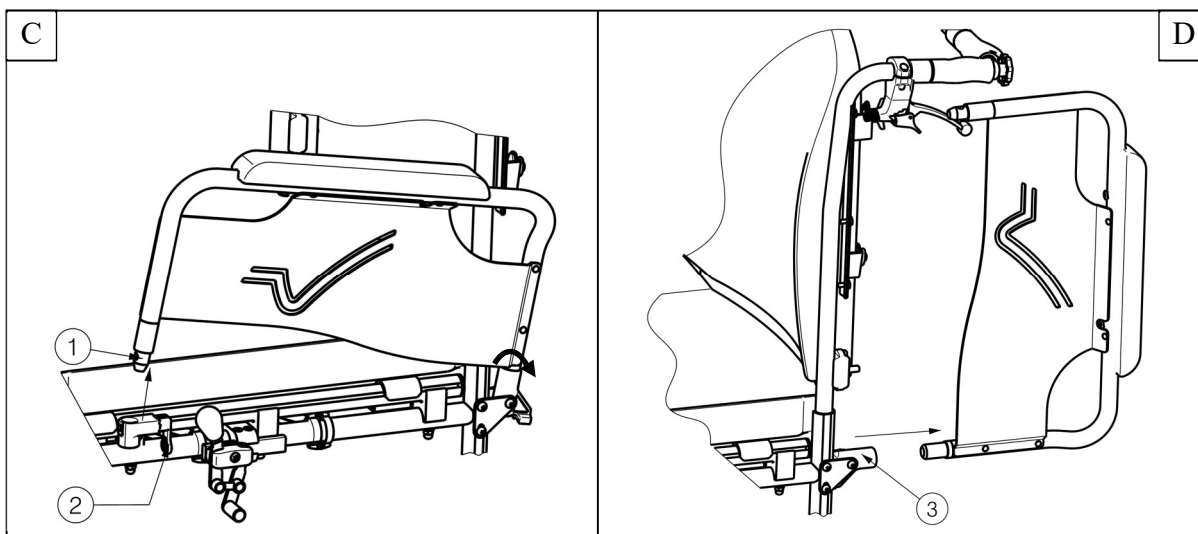

3.4 Siedzisko anatomiczne

 **PRZESTROGA** Ryzyko obrażeń

- Należy upewnić się, że siedzenie jest mocno i bezpiecznie umocowane. Należy sprawdzić czy śruby nie są uszkodzone.
- Należy uważać, aby palce nie zostały przytrzaśnięte podczas montażu (pomiędzy siedziska i krzyżaku).

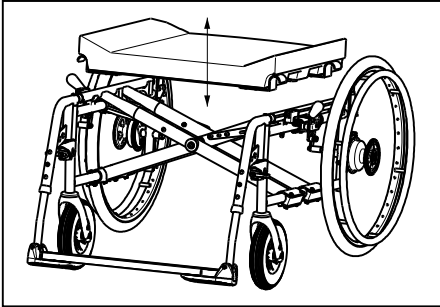

Siedzisko anatomiczne profilowane należy umieścić na krzyżaku rurowym tak, aby spoczywało na nim równomiernie. W drewnianej podstawie znajdują się otwory, w których umieszczone powinny zostać elementy krzyżaka. Aby złożyć wózek, należy zdjąć siedzisko, pociągając je w górę.

3.5 Oparcie anatomiczne

 **PRZESTROGA** Ryzyko obrażeń

- Przed użyciem wózka należy upewnić się, że oparcie jest bezpiecznie umocowane w czterech wspornikach.
- Należy uważać, aby palce i ubranie nie zostały przytrzaśnięte podczas montażu.

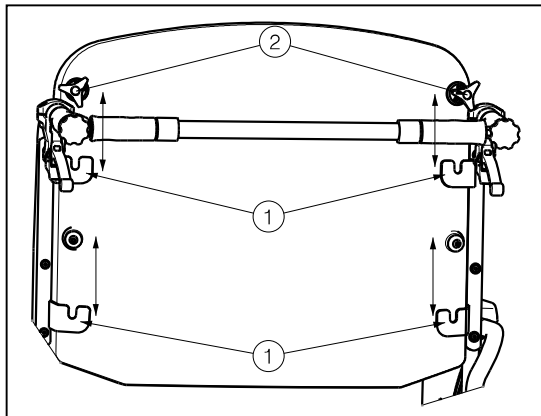

Oparcie należy zamontować zgodnie z poniższą instrukcją.

1. Zamontuj oparcie w czterech wspornikach ①.
2. Odkręć górne pokrętła ②, aby móc dokręcić pokrętła ręcznie.
3. Sprawdź, czy oparcie jest odpowiednio zamocowane.

Aby zdemontować oparcie:

1. Odkręć górne pokrętła ②.
2. Pociągnij oparcie do góry i wyciągnij je z czterech wsporników ①.

3.6 Drażek poprzeczny

 **PRZESTROGA** Ryzyko obrażeń

- Należy upewnić się, że wszystkie śruby zostały poprawnie dokręcone z użyciem odpowiedniego narzędzia.
- W przypadku, gdy wózek został wyposażony w drążek poprzeczny powinien on być zawsze zamontowany (→ aby zwiększyć stabilność oparcia).

Drażek poprzeczny zwiększa stabilność oparcia oraz umożliwia pchanie wózka przez opiekuna. Aby go zamontować, należy wykorzystać zamontowane uchwyty.

Z uwagi na to, że dla różnych szerokości siedzisk występują różne drążki, należy upewnić się, że nie powstały żadne naprężenia między uchwytami.

Aby zamontować drążek poprzeczny:

1. Zabezpiecz drążek poprzeczny ① poprzez przymocowanie lewej strony do tylnego uchwyty ② za pomocą śruby krzyżakowej ③ wkręconej do odpowiedniego gwintu.
2. Wkręć ostrożnie śrubę krzyżakową ③ z lewej strony w gwint na tylnej rurze.
3. Przechyl drążek poprzeczny w prawą stronę.
4. Wkręć ostrożnie śrubę krzyżakową ③ z prawej strony w gwint na tylnej rurze.

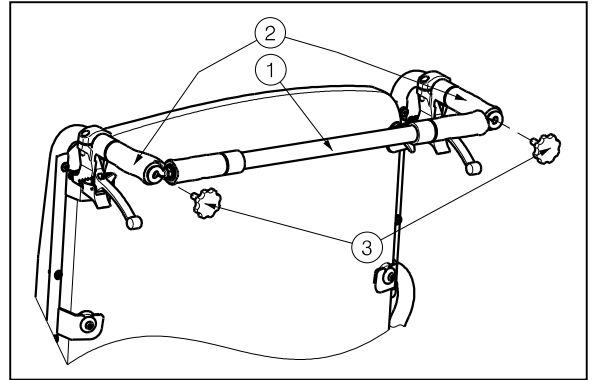

Aby zdemontować drążek poprzeczny:

1. Odkręć śrubę krzyżakową ③ przy prawym i / lub lewym uchwycie.
2. Zdejmij drążek poprzeczny z prawego i / lub lewego uchwytu.

3.7 Wsiadanie i zsiadanie z wózka inwalidzkiego



PRZESTROGA

Ryzyko obrażeń

- Jeśli nie można samemu bezpiecznie położyć się na łóżku rehabilitacyjnym lub wstać z niego, należy poprosić kogoś o pomoc.
- Nie wolno stawać na płytach podnóżka.

1. Ustaw wózek jak najbliżej krzesła, kanapy bądź łóżka, na które chcesz wysiąść.
2. Sprawdź, czy oba hamulce zostały zaciśnięte.
3. Odchyl płyty podnóżka w górę, uniemożliwiając stanięcie na nich lub zdejmij najpierw podnóżek po odpowiedniej stronie (patrz § 3.1).
4. Jeśli przemieszczanie zachodzi w poprzek wózka, odchyl podłokietnik po tej stronie wózka w górę (patrz § 3.3).
5. Wsiądź na/zsiądź z wózka inwalidzkiego.

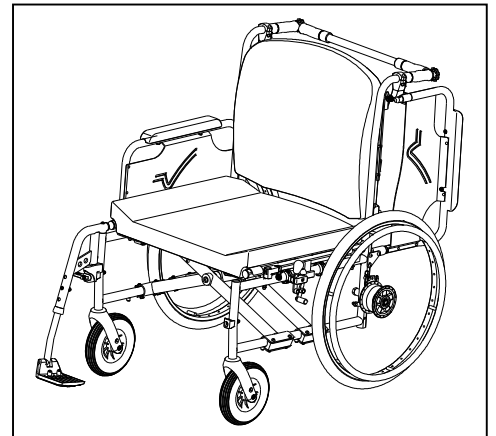

3.7.1 Prawidłowa pozycja w wózku inwalidzkim

Zalecenia dotyczące wygodnego korzystania z wózka inwalidzkiego:

- Ułóż plecy tak blisko oparcia, jak to możliwe.
- Upewnij się, że uda ułożone są w poziomie — w razie potrzeby dostosuj długość podnóżków (patrz § 4.4.1).

3.8 Jazda na wózku inwalidzkim



UWAGA

Ryzyko obrażeń i uszkodzeń

- Przed każdym użyciem należy się upewnić, że:
 - hamulce postojowe działają prawidłowo,
 - opony są w dobrym stanie, patrz §5.
- Uważać, aby nie włożyć palców do szprych koła.
- Nie obsługiwać obręczy napędowej mokrymi rękami.
- Uważać zablokowanie rąk na obręczy napędowej przejeżdżając przez wąskie przejścia.
- NIE przejeżdżać po stromych nachyleniach, przeszkodach, stopniach lub krawężnikach większych, niż określono w §6.
- Zatrzymując się na (małym) nachyleniu należy użyć hamulców.
- Upewnić się, że wszystkie cztery koła dotykają podłoża podczas jazdy w górę i w dół po nachyleniu.

- Nachylenia pokonywać jak najwolniej.
- Jeżdżąc po drogach publicznych należy zawsze korzystać z chodnika.
- Zwracać uwagę, czy na drodze nie ma dziur ani szczelin, w których koła mogą zostać uwięzione.
- Unikać kamieni i innych obiektów, które mogą zablokować koła.
- Upewnić się, że płyty podnóżka nie dotykają podłoża podczas pokonywania przeszkody.
- Nie korzystać z wózka inwalidzkiego w windzie.
- Jeżeli to możliwe, zapinać pas bezpieczeństwa.
- Należy zawsze zwracać uwagę na zakres obrotu płyty podnóżka, aby nie spowodować obrażeń ciała osób w pobliżu czy uszkodzenia przedmiotów.
- W przypadku braku doświadczenia w poruszaniu się wózkiem inwalidzkim należy poprosić o pomoc drugiej osoby. Odsunąć ręce od kół, a stopy położyć na płycie podnóżka.
- Stopnie należy pokonywać zawsze przy pomocy dwóch pomocników.
- Nie próbować korzystać ze schodów, które nie są przystosowane do wózków inwalidzkich.

3.8.1 Jazda wózkiem inwalidzkim:

1. Zwolnić hamulce.
2. Chwycić obie obręcze napędowe w najwyższym punkcie.
3. Pochylić się do przodu i popchnąć obręcze napędowe do przodu do momentu wyprostowania rąk.
4. Przenieść ręce ponownie na górną część obręczy napędowych i powtórzyć ruch.

3.8.2 Poruszanie się po powierzchniach pochyłych

**OSTRZEŻENIE**

Ryzyko obrażeń

- Na powierzchniach pochyłych poruszaj się jak najwolniej.
- Weź pod uwagę możliwości opiekuna. Jeśli nie dysponuje siłą pozwalającą kontrolować wózek inwalidzki, zaciągnij hamulce.
- Pochyl się w przód, aby przesunąć środek ciężkości do przodu. Pozwoli to ustabilizować wózek inwalidzki.



1. Zapnij pasy bezpieczeństwa, jeśli wózek jest w nie wyposażony.
2. Nie próbuj poruszać się po zbyt dużych pochyłościach. Maksymalne dopuszczalne kąty nachylenia podłoża (w górę i w dół) zawiera Tabela 1.
3. Poproś opiekuna o pomoc podczas ruchu na pochyłym podłożu.
4. Pochyl się w przód, aby przesunąć środek ciężkości do przodu.

3.8.3 Pokonywanie progów lub krawężników

**OSTRZEŻENIE**

Ryzyko obrażeń

- Jeśli nie posiadasz wystarczającego doświadczenia w korzystaniu z wózka inwalidzkiego, poproś o pomoc opiekuna.

Zjazd z progów lub krawężników



Z niskiego krawężnika można zjechać, poruszając się w przód. Należy upewnić się, że podpora nóg nie dotyka podłoża.

Doświadczony użytkownik może samodzielnie pokonać niewielkie progi lub krawężniki.

1. Utrzymaj równowagę na kołach tylnych, aby zmniejszyć nacisk na koła przednie.
2. Pokonaj krawężnik.

Wyższe krawężniki można pokonać, poruszając się w przód z pomocą opiekuna.

1. Poproś opiekuna, aby nieznacznie odchylił wózek inwalidzki do tyłu.
2. Pokonuj krawężniki, poruszając się na tylnych kołach.
3. Ponownie oprzyj wózek na wszystkich czterech kołach.

Doświadczony użytkownik może samodzielnie pokonywać wyższe krawężniki. Najłatwiej tego dokonać, poruszając się do tyłu.



1. Obróć wózek inwalidzki, zwracając go tylnymi kołami w stronę krawężnika.
2. Pochyl się w przód, aby przesunąć środek ciężkości do przodu.
3. Zbliź wózek do krawędzi krawężnika.
4. Przy użyciu obręczy w kontrolowany sposób zsuń wózek z krawężnika.

Wjazd na progi lub krawężniki

Aby wjechać na próg lub krawężnik z pomocą opiekuna:

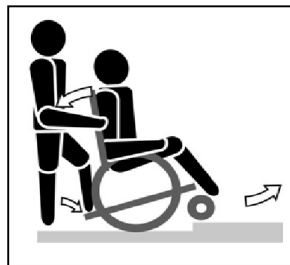

1. Nie należy dopuścić, aby podpora nóg dotknęła krawężnika.
2. Poproś opiekuna o odchylenie wózka do tyłu na tyle, aby unieść przednie koła nad krawężnik.
3. Odchyl się do tyłu, przenosząc środek ciężkości nad tylne koła.
4. Wjedź przednimi kołami na krawężnik.
5. Przejedź tylnymi kołami przez krawężnik.

Wyższe krawężniki można pokonać, jadąc do tyłu:

1. Obróć wózek inwalidzki, zwracając go tylnymi kołami w stronę krawężnika.
2. Odchyl się w tył, przenosząc środek ciężkości nad tylne koła.
3. Poproś opiekuna o wciągnięcie wózka na krawężnik.
4. Powróć do normalnej pozycji w wózku inwalidzkim.

Doświadczony użytkownik może samodzielnie pokonywać krawężniki.

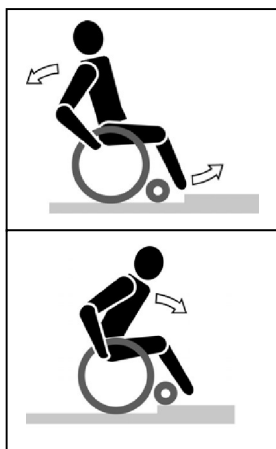

1. Podjedź do krawężnika.
2. Należy upewnić się, że podpora nóg nie dotyka krawężnika.
3. Odchyl się w tył, utrzymując równowagę na tylnych kołach.
4. Wjedź przednimi kołami na krawężnik.
5. Pochyl się do przodu, aby ustabilizować wózek.
6. Wjedź tylnymi kołami na krawężnik.

3.8.4 Pokonywanie schodów

 **OSTRZEŻENIE** Ryzyko obrażeń

- Zawsze pokonuj schody z pomocą 2 opiekunów.

Schody można pokonywać na wózku inwalidzkim, przestrzegając następujących zasad:

1. Jeden z opiekunów musi nieznacznie odchylić wózek w tył.
2. Drugi opiekun łapie za przód ramy wózka.
3. Zachowaj spokój, unikaj nagłych ruchów i trzymaj ręce wewnątrz wózka inwalidzkiego.
4. Pokonuj schody na tylnych kołach wózka.